

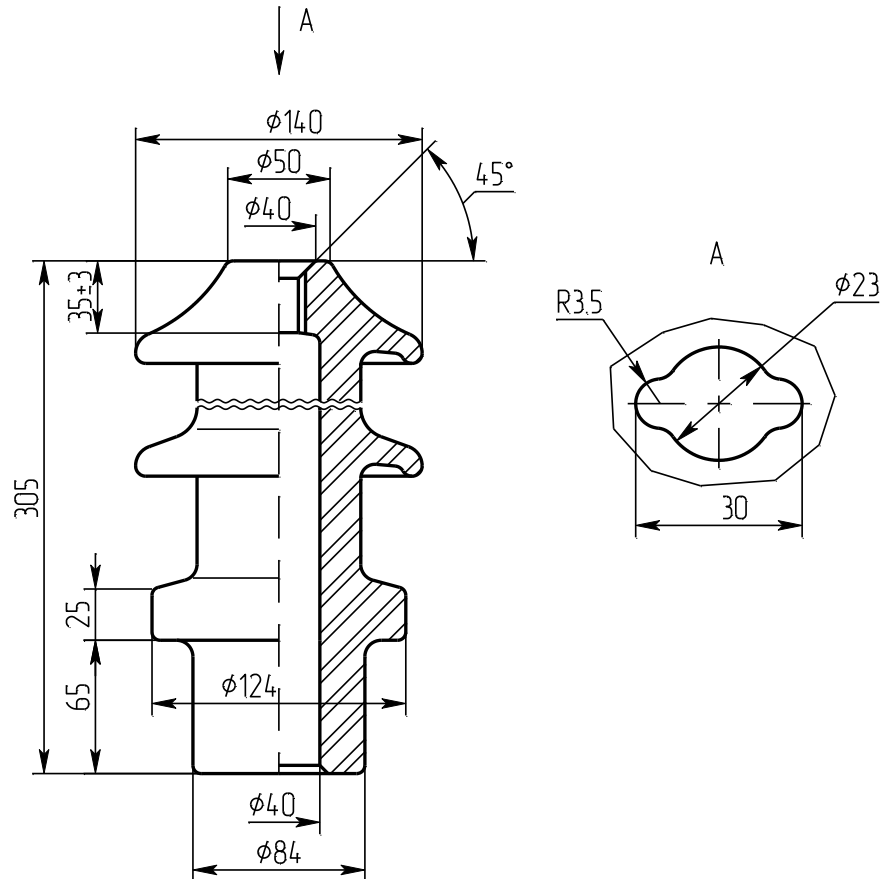

Изолятор проходной неармированный для съемных трансформаторных вводов
Ізолятор прохідний неармований для зйомних трансформаторних вводів



ИПТ-10/630 Б 01
чертеж ИВЕЮ.757524.048-01
креслення

| | |
|---|------------------|
| Номинальное напряжение, кВ Номинальна напруга, кВ | 10 |
| Номинальный ток, А Номинальний струм, А | 630 |
| Минимальная разрушающая сила на изгиб, кН Мінімальна руйнівна сила на згин, кН | 5 |
| Длина пути утечки не менее, см Довжина шляху витoku не менше, см | 30 |
| Масса, кг Маса, кг | 4,5 |
| Изолятор соответствует требованиям: Ізолятор відповідає вимогам: | ТУ 16-757.032-86 |
| Срок службы-не менее 25 лет Строк служби-не менше 25 років | |